

请注意!



机柜或者服务器机箱、导轨可能造成划伤!

在正在使用的机柜中安装新服务器时, 请谨防触电!

- 安装4U或更大机型时, 至少需要4个人或辅助机械。
- 安装时请注意不要阻塞服务器上的通风孔, 尤其是服务器前、后部的通风孔。
- 请在使用之前将服务器外壳上的保护膜撕去。
- 服务器的前、后部需至少留出15厘米空间, 以便于系统散热。
- 没有安装设备的机柜位置, 请始终安装挡风盲板, 以确保服务器获得足够的气流, 并避免机房气流紊乱。
- 服务器是高功耗电器, 只能安装在带有通风孔的专用机柜, 或者专业水冷机柜中, 以免过热造成系统失效。
- 如果要安装多台设备, 请先从机柜靠下的空位开始, 并将较重的设备安装在机柜下部。
- 请注意机柜的承重、供电及散热能力, 切勿安装超出机柜承载能力的设备。
- 为了便于使用服务器前、后部的接口, 并便于布线, 服务器前部与机柜前门内侧之间至少留出70毫米、后部与机柜后门内侧之间至少留出150毫米距离。



V01502W0000000ZY

# 机架式服务器 上架安装指南

## V1.0



15kg



安装超过15千克的设备时, 至少需要2个人!



30kg



安装超过30千克的设备时, 至少需要3个人!



50kg



安装超过50千克的设备时, 至少需要4个人!

请保留本文档, 以便于日后查阅。

## 取出内轨

拉动白色释放键，取出内轨。

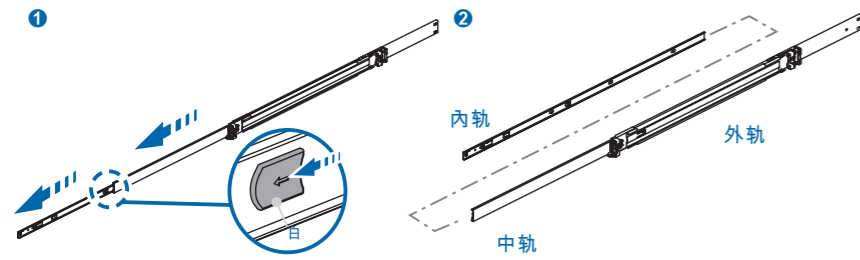

推动中轨后定位挡片(a)，将中轨收回。

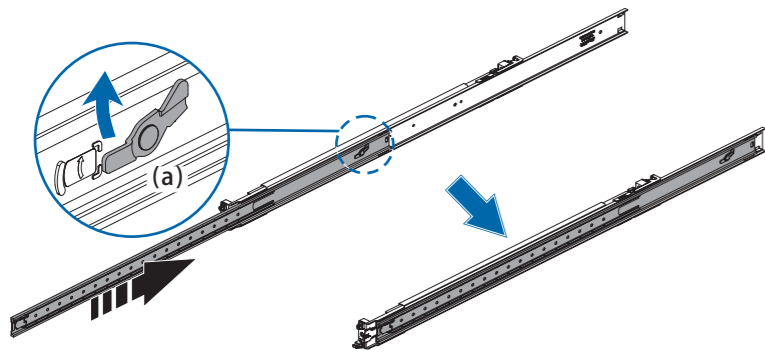

## 安装内轨至服务器

参照下图，将内轨安装到服务器上，注意区分左右。

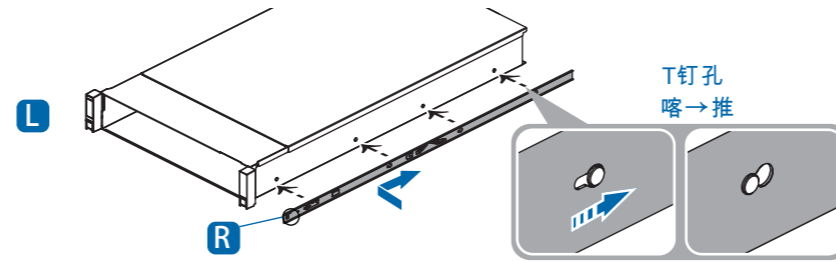

## 安装导轨

在机柜上确定导轨后支架的安装位置，参照下图将左右导轨安装到机柜立柱上。

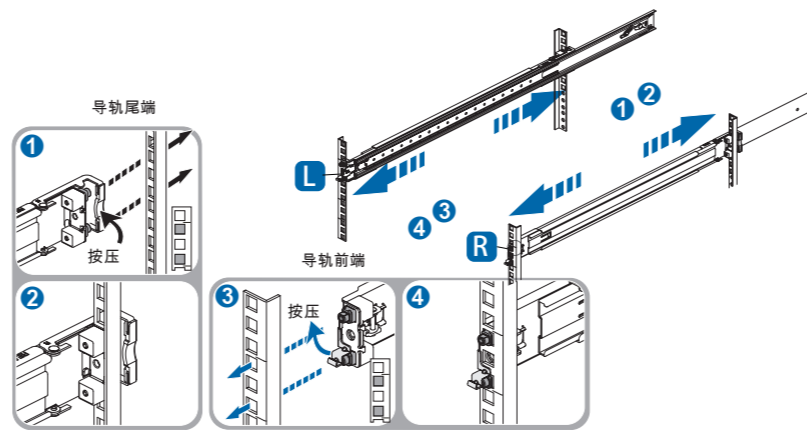

## 安装服务器

- 1) 将中轨向外拉出至锁定状态。
- 2) 将机箱水平置入中外轨。
- 3) 机箱向内推入至锁定状态时，请推/拉内轨上蓝色释放键；然后将机箱推入至底。将服务器左右耳朵内的螺丝固定。

